

West Overton

découvert le 9 juillet 2009, près de Lockeridge dans le comté du Wiltshire (GB)



(c) Franck Laumann

© Franck Laumann

West Overton

découvert le 9 juillet 2009, près de Lockeridge dans le comté du Wiltshire (GB)

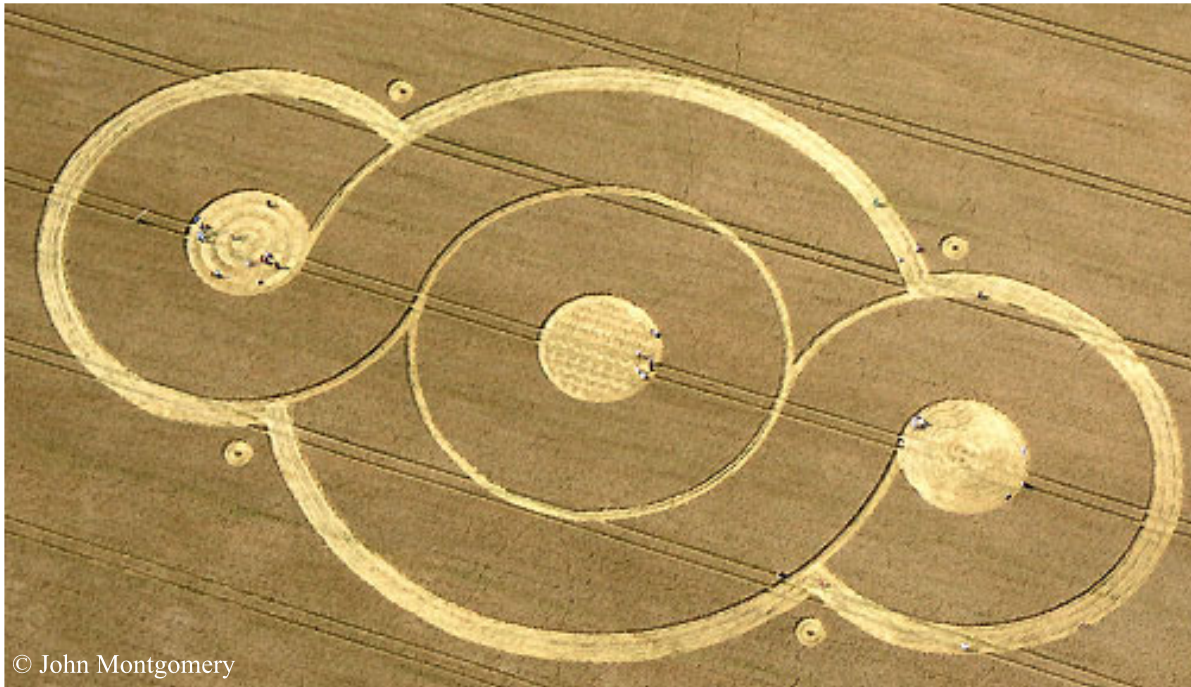

© Andrew Pyrka



Observations photo :

Motif longiligne, composé de 3 cercles juxtaposés, avec au centre, 1 cercle plus grand en tangence aux 2 cercles latéraux.

A noter la présence de 4 petits points au niveau des intersections de ce grand cercle avec les 2 cercles, situés en extrémité.

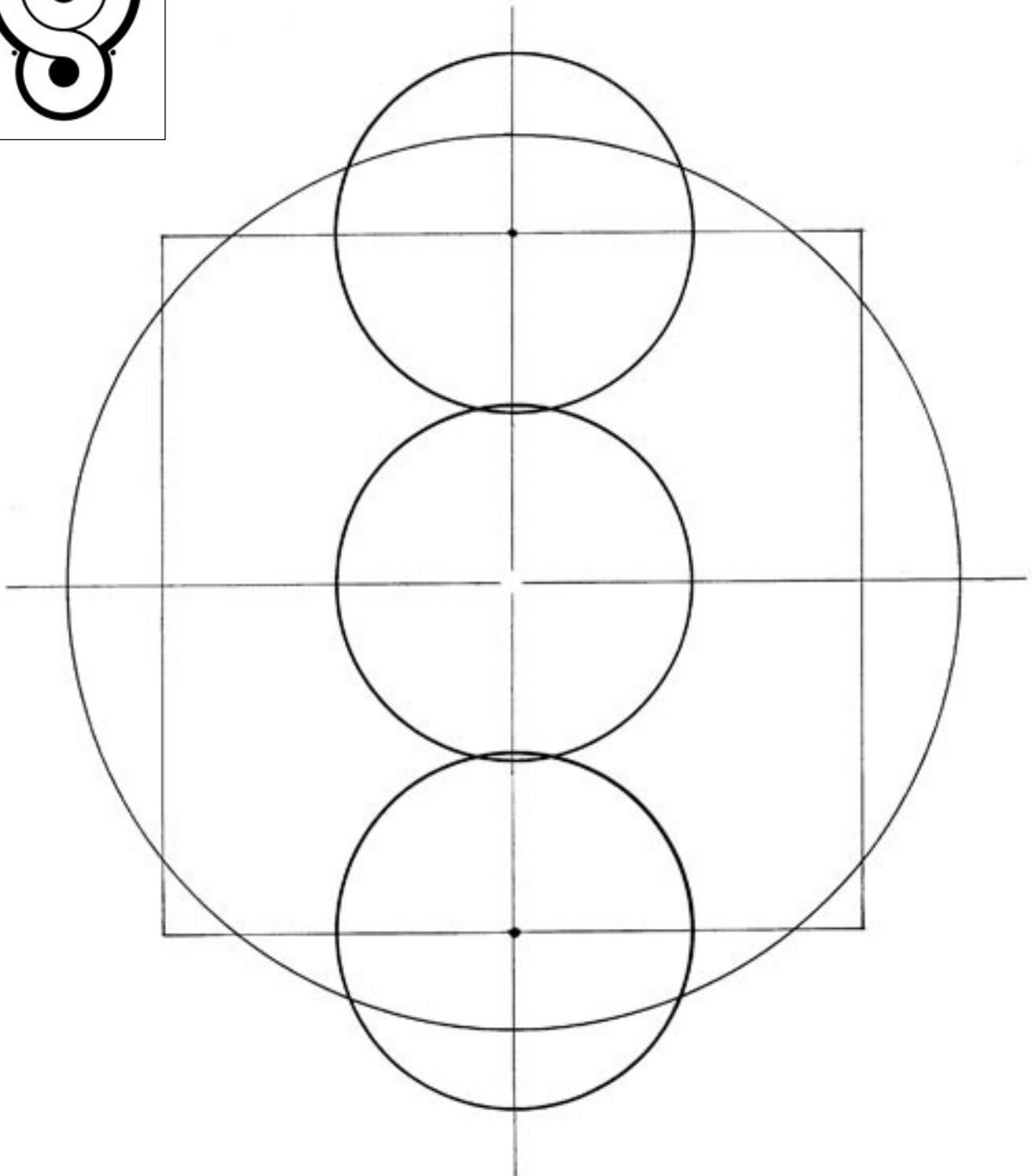
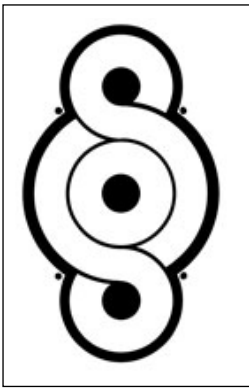

1 - Tracé de base

Sur une feuille rectangulaire, tracer les médianes, puis 1 cercle de \varnothing 18 cm + 1 carré de 14 cm de côtés. Ces 2 figures représentent la quadrature du 3ème niveau

Positionner ensuite 1 cercle central de \varnothing 7,2 cm + 2 autres sur le carré 14, comme indiqué ci-dessus.

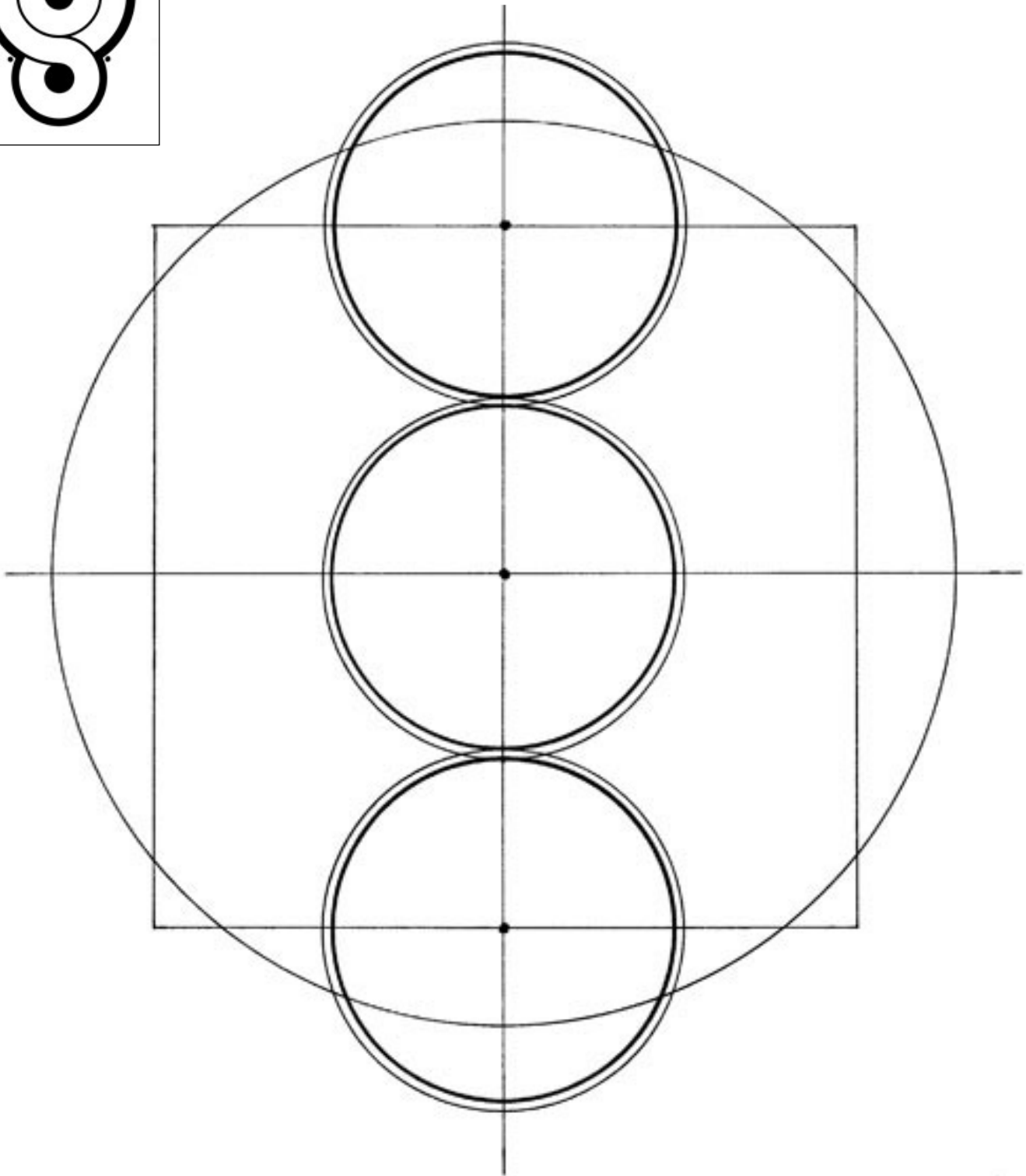
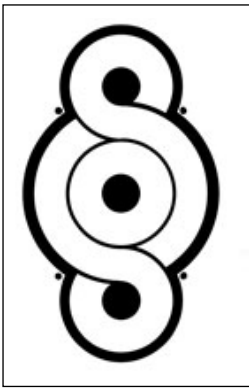

2 - Tracé du motif

Doubler chacun des cercles précédents par un cercle intérieur, comme indiqué ci-dessus.

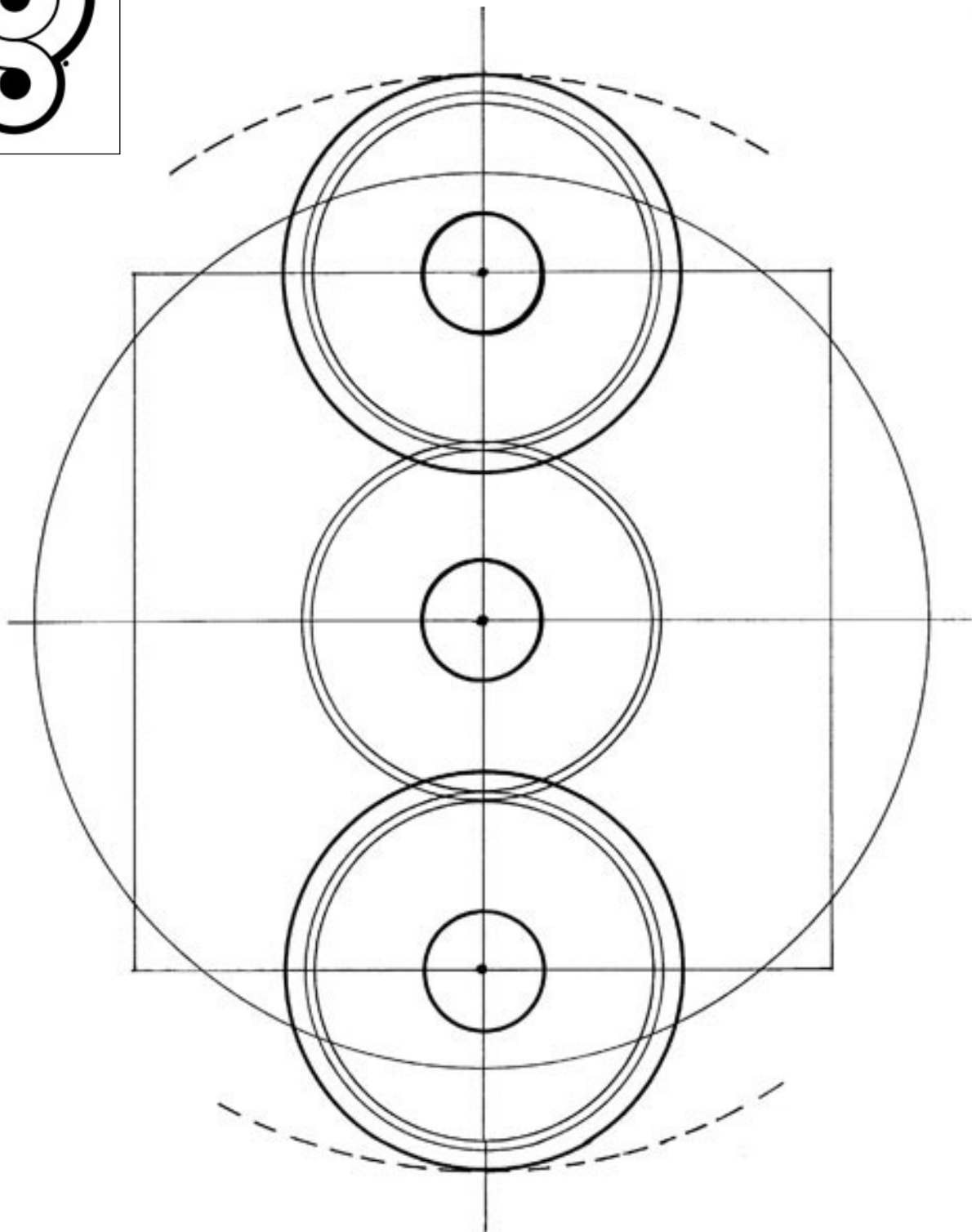
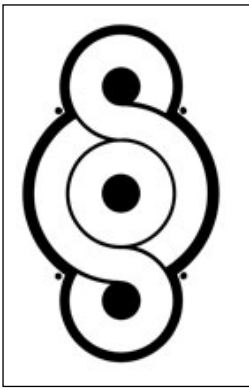

3 - Tracé du motif

Rajouter un cercle de $\varnothing 2,4$ cm au centre de chacun des 3 cercles de base.
Puis un 4ème cercle tangent au cercle $\varnothing 22$ cm du Fruit de vie à 13 cercles,
à partir du centre des 2 cercles latéraux.

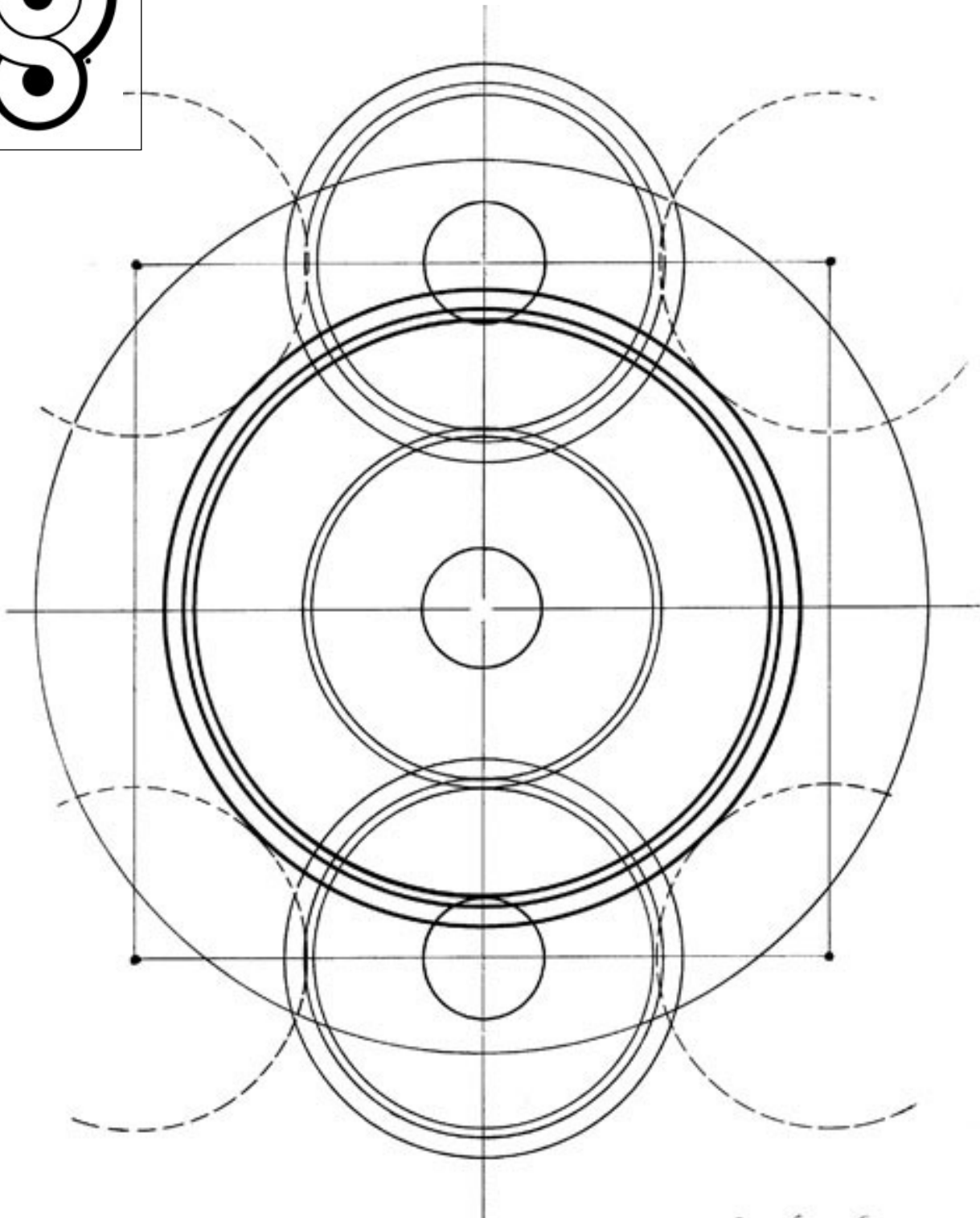
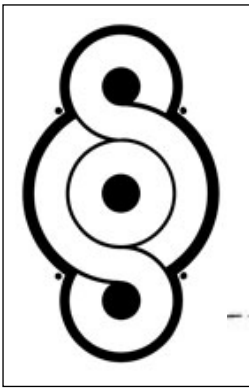

4 - Tracé du motif

Tracer 1 cercle \varnothing 7 cm sur chacun des sommets du carré de base.

Puis tracer à partir du centre : 1 cercle tangent aux 2 cercles \varnothing 2,4 cm,+ 1 cercle \varnothing 12 cm
+ 1 cercle tangent aux 4 cercles cardinaux \varnothing 7 cm.

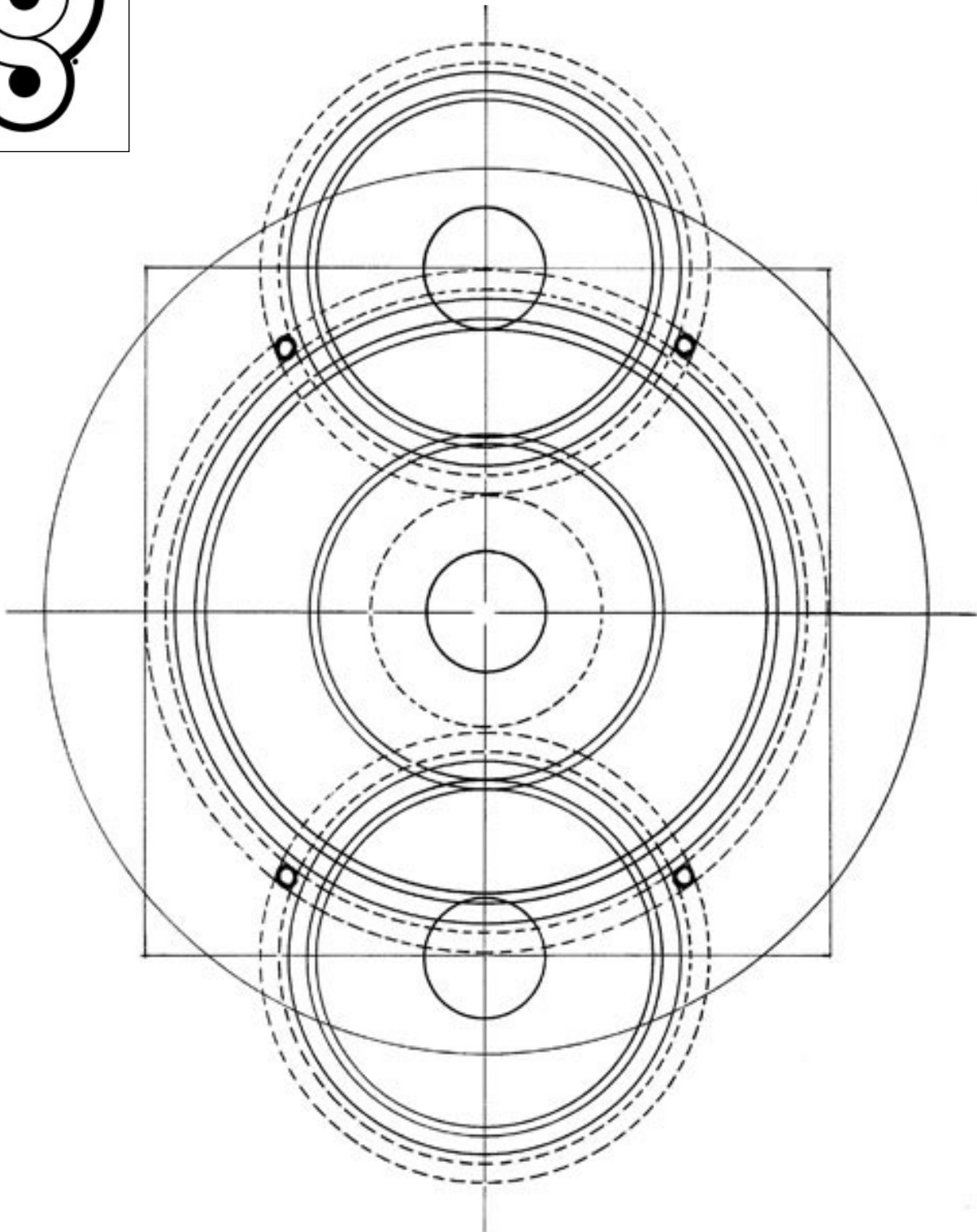
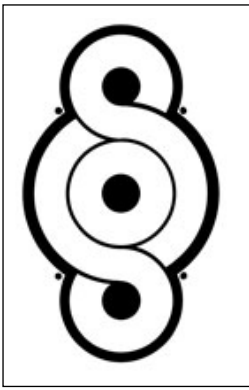

5 - Tracé des petits points

A partir du centre, tracer 1 cercle de $\text{Ø } 13,2 \text{ cm}^*$ + 1 cercle $\text{Ø } 14 \text{ cm}$.

A partir du centre des 2 cercles latéraux, tracer 1 cercle de $\text{Ø } 8,4 \text{ cm}$
+ 1 cercle tangent au cercle central $\text{Ø } 4,8 \text{ cm}$.

(*s'obtient avec 1 cercle $\text{Ø } 4,8 \text{ cm}$ sur le cercle $\text{Ø } 18 \text{ cm}$)

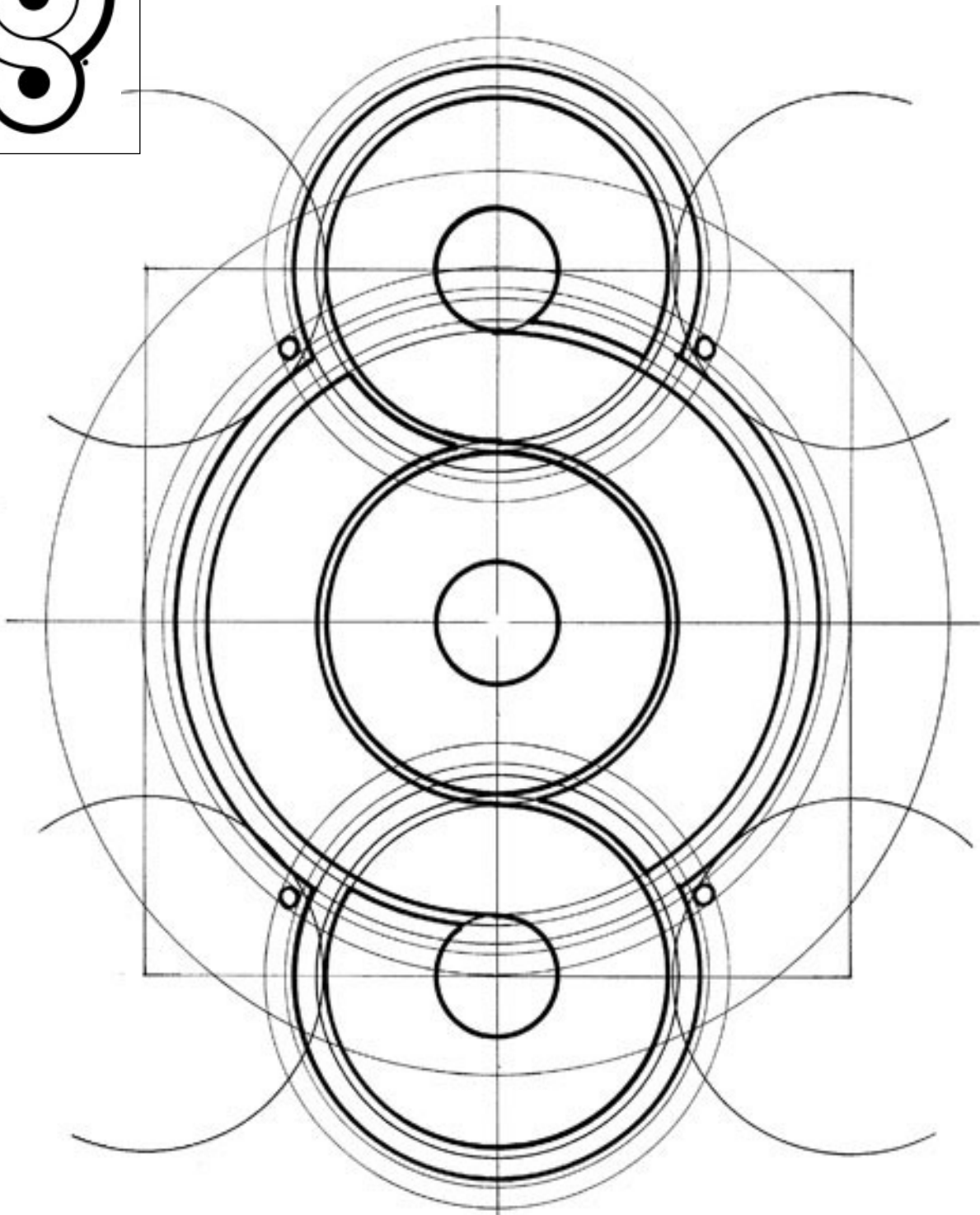
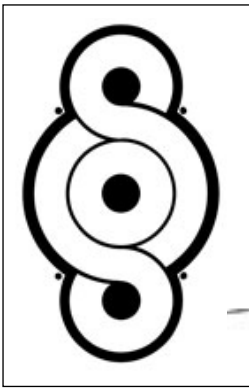

6 - Tracé complet

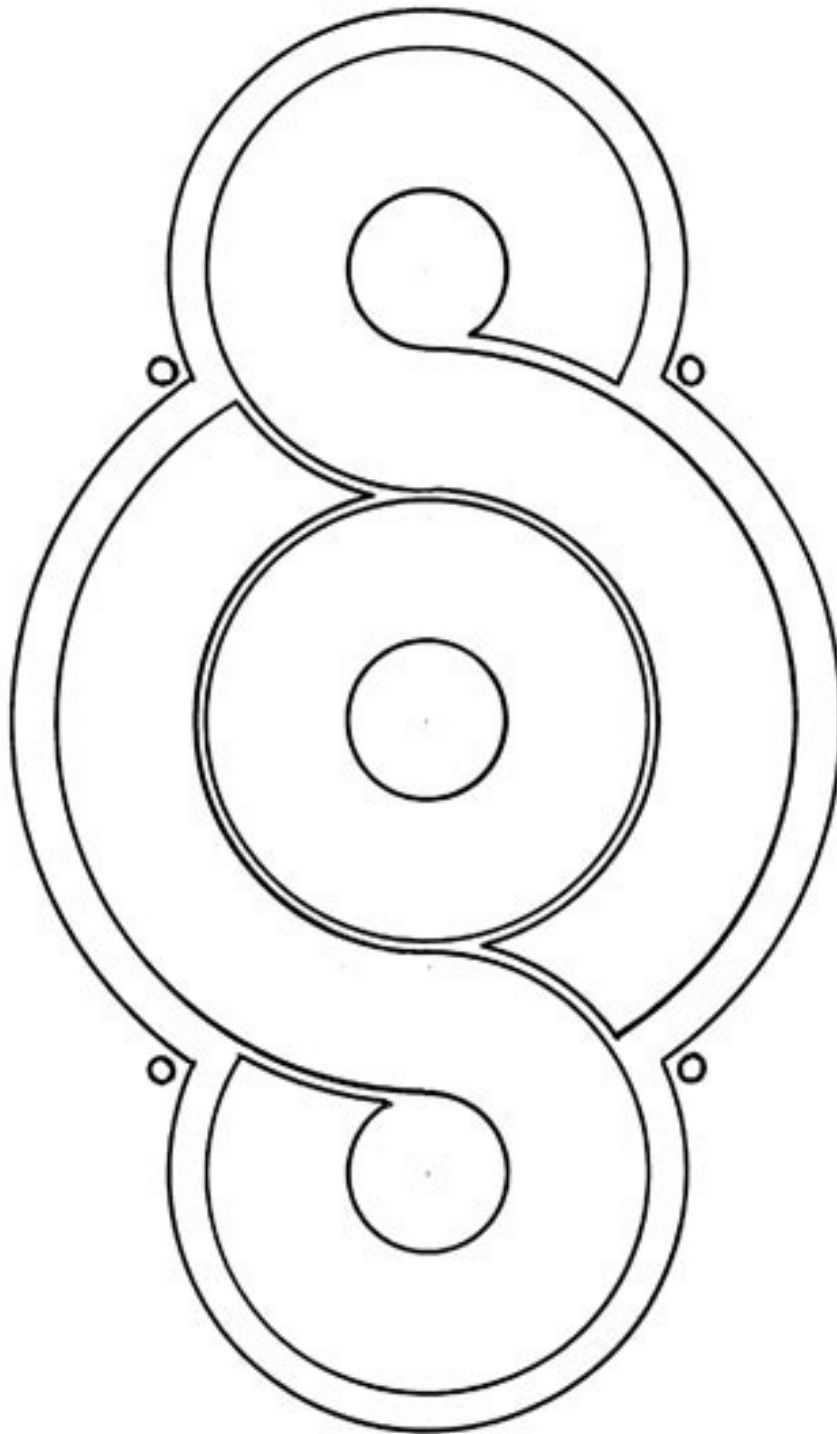
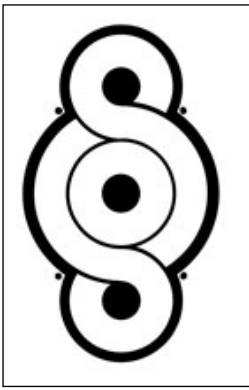

7 - Tracé final du motif

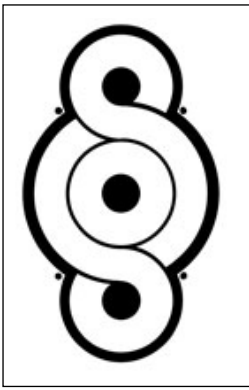

Commentaires de l'auteur sur cette étude

- Malgré la simplicité et l'accessibilité de ce motif, il m'a fallu plusieurs études pour me rendre compte que finalement les 2 cercles latéraux pouvaient être alignés sur le carré 14 cm du 3ème niveau de la grille de conscience. A partir de là, l'étude est devenue beaucoup plus fluide et cohérente avec la grille et le Fruit de vie à 13 cercles.
- Ce motif met en interaction les Fruits de vie suivants :
 - FdV carré 1er niveau → Ø 4,8 et 8 cm
 - FdV cercle 1er niveau → Ø 8 cm
 - FdV cercle 2ème niveau → Ø 2,4 / 4,8 / 7,2 et 12 cm
 - FdV carré 2ème niveau → Ø 8,4 et 14 cm
 - FdV carré 3ème niveau → Ø 7 et 14 cm
 - FdV cercle 3ème niveau → Ø 7,2 et 18 cm
 - FdV à 13 cercles → Ø 22 cm

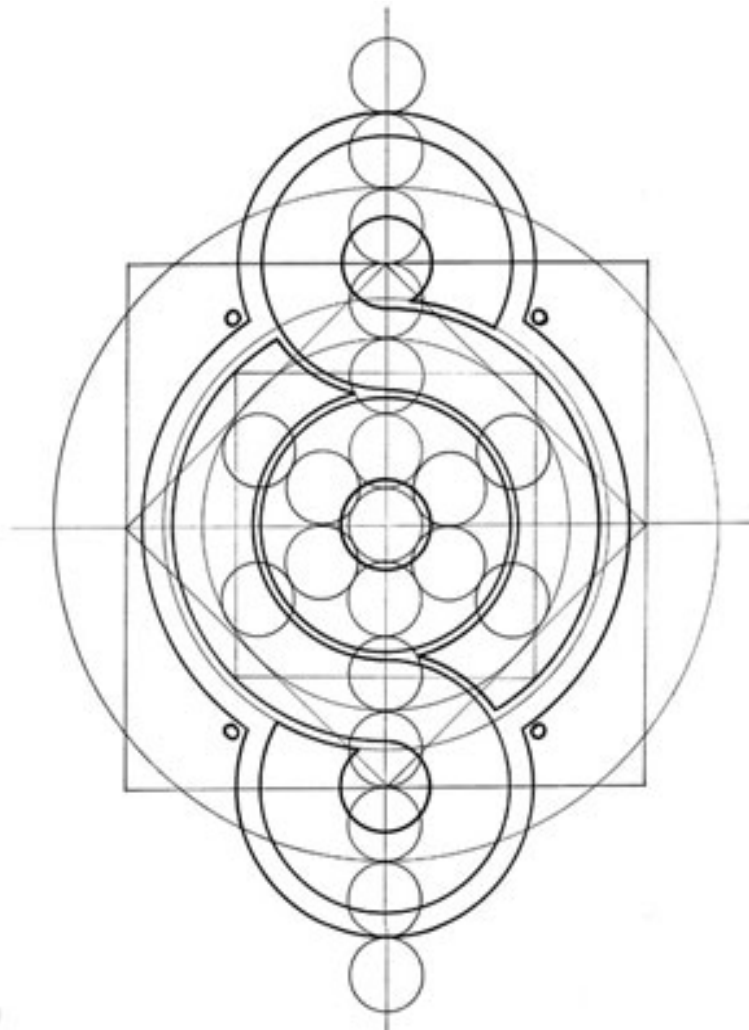

Relation du motif avec la grille de conscience et le Fruit de vie à 13 cercles